



Installation instructions JA 10 NHK

Installation position

At first the drive, then the last tape spool and then the self-locking crank gear have to be installed. The same applies to the installation position: it is important that, seen from the drive, the last tape spool and then the self-locking crank gear ("selbsthemmendes Kurbelgetriebe; b" in the drawing below) are installed. The self-locking crank gear is not supplied by elero but must be a crank gear from the customer. The crank gear can be installed either on the left or the right of the drive. The NHK gear of the drive (already mounted on the drive when delivered, "Planetengetriebe" in the drawing below) has to point to the crank gear. Currently the drive is only available for the shafts 12 x 12 mm or diameter across flats 11.

Distance drive → tape spool

The minimum space requirements are 98 mm (NHK gear) + 2 mm between drive and tape spool.

Distance tape spool → crank gear

The minimum distance depends on the used adapter. This distance is 21 mm or 36 mm + 2 mm.

System drawing

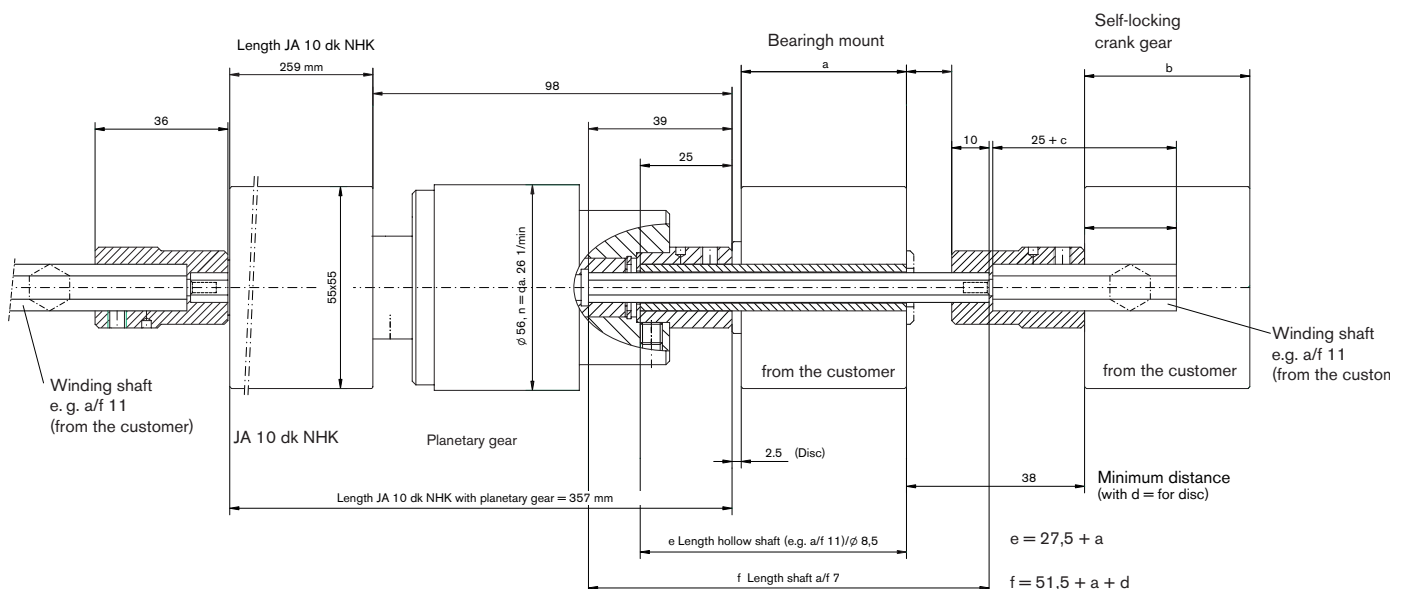

Necessary shafts and shaft lengths

These shafts are required for the connection drive → tape spool and crank gear.

- diameter across flats 7 shaft, material: 50 Cr V 4, max. length: 500 mm
- customized shaft with central drill hole of 8,5 mm, max. length: 300 mm

The mentioned lengths should not be exceeded because of the torsion loads.

Mechanical spindle locking system

To avoid any tape damage, it is absolutely necessary to install a mechanical spindle locking system. Its space requirements have to be taken into account when the dimensions of the venetian blind are calculated.

Einbaulage

Der Antrieb muss vor der letzten Bandschleife und dem selbsthemmenden Kurbelgetriebe eingebaut werden. Es ist wichtig, dass vom Antrieb aus gesehen zuerst die Bandschleife und dann das Kurbelgetriebe eingebaut werden. Das Kurbelgetriebe kann sowohl links als auch rechts angebaut werden. Das NHK-Getriebe des Antriebs muss zum Kurbelgetriebe zeigen.

Abstand Antrieb → Bandschleife

Es ist ein Platzbedarf von 98 mm (NHK-Getriebe) + 2 mm zwischen Antrieb und Bandschleife mindestens erforderlich.

Abstand Bandschleife → Kurbelgetriebe

Der Mindestabstand ist abhängig von der verwendeten Kupplung. Er beträgt 21 mm bzw. 36 mm + 2 mm.

Notwendige Wellen und Wellenlängen

Diese Wellen werden zur Verbindung Antrieb → Bandschleife und Kurbelgetriebe benötigt.

- SW7-Welle, Werkstoff: 50 Cr V 4, max. Länge: 500 mm
 - Kundenspezifische Welle mit zentrischer Bohrung von 8,5 mm, max. Länge: 300 mm
- Die angegebenen Längen sollten wegen den auftretenden Torsionskräften nicht überschritten werden.

Mechanische Spindelsperre

Um eine Beschädigung der Bänder zu vermeiden ist es unbedingt erforderlich eine mechanische Spindelsperre einzubauen. Bei der Dimensionierung der Jalousie muss der notwendige Platz berücksichtigt werden.

Systemzeichnung